

ZAWÓR KULOWY MIĘDZYKOŁNIERZOWY Z USZCZELNIENIEM KM 9107.X-SB-AF

NPS ½"–10" Class 150–900

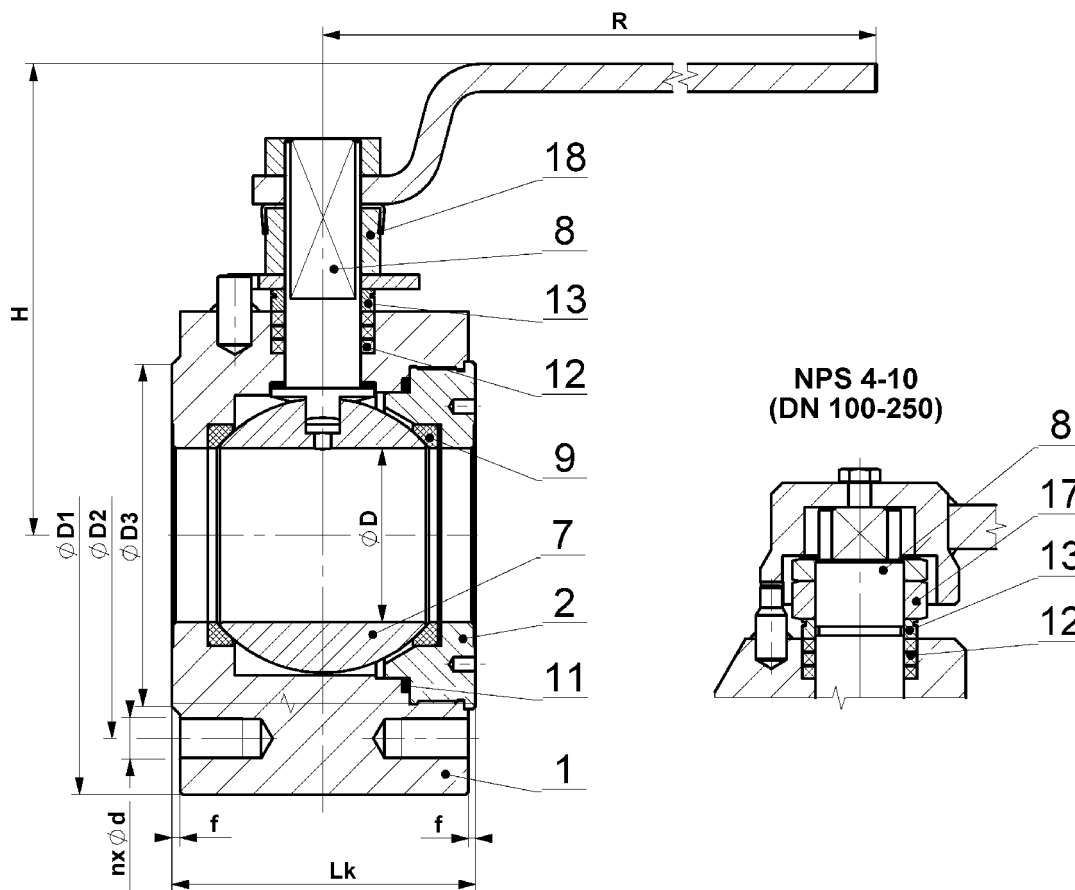

Materiały

Typ KM 9107.X-SB-AF		Materiał			
		Stal węglowa		Stal kwasoodporna	
Pozycja	Nazwa części	X=1 Dla zwykłych temperatur od -20°C do +230°C	X=5 Dla niskich temperatur od -46°C do +230°C	X=3 Dla temperatur od -60°C do +230°C	X=4 Dla temperatur od -60°C do +230°C
1	Korpus	1.0577, S355J2	1.0565, A350 LF2	1.4541, A182 F321	1.4571, A182 F316
2	Pokrywa				
7	Kula	1.4571, A182 F316, A351 CF8M, ČSN 17 027			
8	Trzpień	1.4021, ČSN 17 027	1.4541, A182 F321	1.4541, A182 F321	1.4571, A182 F316
9	Gniazdo	PTFE+C, PEEK			
11	Uszczelka	Grafit			
12	Uszczelnienie trzpienia	Grafit			
13	Pokrywa uszczelnienia	1.4021, ČSN 17 027			
17	Nakrętka	1.4021, ČSN 17 027			
18	Nakrętka	Cl.8, A2-70, A194 Gr. 2H	A2-70, A194 Gr. 7	A2-70, A194 Gr. 8	A2-70, A194 Gr. 8

Inne materiały na życzenie klienta (P265GH, 1.4306, 1.4462, itd.).

Wymiary i wagi

Class 150	NPS	DN	ØD	ØD1	ØD2	ØD3	f	n	Ød	Lk	H	R	Hm / W
	½"	15	11,5	89	60,3	35	1,6	4	½-13 UNC				
	¾"	20	17,5	98	69,8	42,9	1,6	4	½-13 UNC				
	1"	25	24	108	79,4	50,8	1,6	4	½-13 UNC				
	1 ¼"	32	30,5	117	88,9	63,5	1,6	4	½-13 UNC				
	1 ½"	40	37	127	98,4	73	1,6	4	½-13 UNC				
	2"	50	50	152	120,6	92	1,6	4	⅝-11 UNC				
	2 ½"	65	62	178	139,7	104,6	1,6	4	⅝-11 UNC				
	3"	80	75	190	152,4	127	1,6	4	⅝-11 UNC				
	4"	100	100	229	190,5	157,2	1,6	8	⅝-11 UNC				
	5"	125	125	255	215,9	185,7	1,6	8	¾-10 UNC				
	6"	150	150	279	241,3	215,7	1,6	8	¾-10 UNC				
	8" *	200*	200	343	298,4	269,7	1,6	8	¾-10 UNC				
10" **	250**	250	405	362	323,8	1,6	12	⅞-9 UNC					

Class 300	NPS	DN	ØD	ØD1	ØD2	ØD3	f	n	Ød	Lk	H	R	Hm / W
	½"	15	12,5	95	66,5	35,1	1,6	4	½-13 UNC				
	¾"	20	17,5	117	82,6	42,9	1,6	4	⅝-11 UNC				
	1"	25	24	124	88,9	50,8	1,6	4	⅝-11 UNC				
	1 ¼"	32	30,5	133	98,6	63,5	1,6	4	⅝-11 UNC				
	1 ½"	40	37	155,5	114,3	73,2	1,6	4	¾-10 UNC				
	2"	50	50	165	127	91,9	1,6	8	⅝-11 UNC	90	170	350	14,1
	2 ½"	65	62	190,5	149,4	104,6	1,6	8	¾-10 UNC				
	3"	80	75	209	168,1	127	1,6	8	¾-10 UNC				
	4"	100	100	254	200,2	157,2	1,6	8	¾-10 UNC				
	5"	125	125	280	235	185,7	1,6	8	¾-10 UNC				
	6" *	150*	150	317,5	269,7	215,9	1,6	12	¾-10 UNC				
	8" **	200**	200	381	330,2	269,7	1,6	12	⅞-9 UNC				
10" **	250**	250	444,5	387,4	323,8	1,6	16	1-8 UNC					

Class 600	NPS	DN	ØD	ØD1	ØD2	ØD3	f	n	Ød	Lk	H	R	Hm / W
	½"	15	12,5	95	66,5	35,1	6,4	4	½-13 UNC				
	¾"	20	17,5	117	82,6	42,9	6,4	4	⅝-11 UNC				
	1"	25	24	124	88,9	50,8	6,4	4	⅝-11 UNC				
	1 ¼"	32	30,5	133	98,6	63,5	6,4	4	⅝-11 UNC				
	1 ½"	40	37	155,5	114,3	73,2	6,4	4	¾-10 UNC				
	2"	50	50	165	127	91,9	6,4	8	⅝-11 UNC				
	2 ½"	65	62	190,5	149,4	104,6	6,4	8	¾-10 UNC				
	3"	80	75	209	168,1	127	6,4	8	¾-10 UNC				
	4" *	100*	100	273	216	157,2	6,4	8	⅞-9 UNC				
	5" **	125**	125	330	266,7	185,7	6,4	8	1-8 UNC				
6" **	150**	150	355,6	292,1	215,9	6,4	12	1-8 UNC					

* = zalecana jest przekładnia, ** = tylko z przekładnią. Wymiary w mm, wagi w kg.
Wymiary dla Class 900 na życzenie klienta.

Zastosowanie

Armatura zamykająca służąca do całkowitego zamknięcia lub otwarcia przepływu substancji roboczej. Nie można ich zastosować jako armatury dławiącej lub regulacyjnej. Dla temperatur od -60 °C do +230 °C.

Odpowiedni dla wody, pary wodnej, gazu, oleju, ropy, kwasów, zasad i innych płynów i gazów bez zanieczyszczeń mechanicznych.

Zatwierdzony dla cieczy grupy 1 (niebezpieczne) i 2 według 2014/68/UE.

Charakterystyka

- kulą pływającą,
- pełny przelot,
- konstrukcja antystatyczna,
- konstrukcja fire-safe,
- trzpień zabezpieczony przed zwolnieniem (anti-blow-out).

Wyposażenie dodatkowe, dostosowania i usługi

- odmienne rozmiary przyłączy lub kombinacje końcówek przyłączeniowych,
- dostosowanie listwy uszczelniającej (rowek, klin, wpust, wypust, rowek dla o-ringa, RTJ),
- kołnierz dla siłownika według normy ISO 5211,
- osłona grzewcza – do utrzymania cieczy w stanie ciekłym,
- dźwignia zamykana z kłódką,
- przedłużenie trzpienia – np. z powodu izolacji termicznej przewodu rurowego i armatury,
- wykonanie zgodnie z wymaganiami TA-Luft lub EN 15848-1,
- czujniki pozycji krańcowych,
- dokumentacja zgodnie z EN 10204 3.2,
- specjalne dostosowania zgodnie z wymogiem klienta,
- wykonanie zgodnie z wymaganiami normy NACE MR 0175, względnie ISO 15156,
- wszystkie uszczelki z materiału PTFE.

Oznaczenie typu

KM 9107 . X - SB - AF

Typ armatury KE-ARM - prosty zawór kulowy
Sterowanie: 0 = dźwignia ręczna 3 = przekładnią lub kołnierz dla siłownika

Zgodnie z API 608, pełny przelot
Seria - z uszczelnieniem
Materiał - według tabeli
Przyłączenie do przewodu rurowego: 7 = międzykołnierzowy

Sterowanie

- dźwignia ręczna,
- koło ręczne z przekładnią,
- napęd pneumatyczny,
- napęd elektryczny.

Zgodność z normami

- API 608,
- EN 12516-1,
- ANSI B 16.5,
- EN ISO 5211,
- EN ISO 10497 (API 607),
- EN 13463-1 (ATEX) – II 1 GD Ex IIC TX, I M1.

Badania

- API 598 lub zgodnie z API spec 6D – bez upływu.